

**FENIX**  
**MEGARA 300**  
**TELESKOPICKÝ STATIV**



**Stručný návod k obsluze**

## 1. ÚVOD

Tento návod k obsluze byl zpracován podle evropské směrnice CE 2006/42/EG pro strojní zařízení. Návod k obsluze je nedílnou součástí stativu, je třeba jej nastudovat při přípravě a mít k ruce po celou dobu používání až do uklizení stativu. Pouze tak lze dosáhnout základních cílů stanovených v návodu, jako je prevence nehod a maximální možná optimalizace funkcí stativu. Návod akcentuje zvýšenou opatrnost, pokud jde o bezpečnost a prevenci nehod při práci, zdůrazněním informací, které jsou zvláště hodny zřetele.

**POZOR: PŘED POUŽITÍM STATIVU, SI POZORNĚ PŘEČTĚTE TENTO NÁVOD**

## 2. ZÁKLADNÍ ÚDAJE

### 2.1. Technická data

Zařízení: teleskopický stativ

Model: MEGARA 300

#### **Technické specifikace:**

Maximální výška: 6,10 m

Minimální výška: 1,92 m

Maximální zatížení: 300 kg

Minimální zatížení: 25 kg

Materiál: ocel dle DIN 2394

Otevřená základna: 2 x 2 m

Složená základna: 0,47 x 0,47 m

Hmotnost: 90 kg

Naviják: Maximální zatížení 500 kg s automatickou brzdou

Lanko: galvanizovaná ocel dle normy EN12385-4. Pro navíjení pravou rukou

Maximální zatížení: 19600 N

Pevnost v tahu: 1770N / mm<sup>2</sup>. Průměr: 6 mm Délka 12 + 1m

Upevnění částí stativu v požadované pracovní pozici pomocí bezpečnostních kolíků

Kotevní úchyty na nohách s bezpečnostními kolíky

Bublínková vodováha pro nastavení vertikální polohy stativu

Povrchová úprava odolná proti nečistotám

#### **Popis zařízení:**

Teleskopický stativ MEGARA 300 byl navržen pro instalaci osvětlovací a ozvučovací techniky do různých výšek. Byl testován kvalifikovanými pracovníky na veškerý provoz, nastavení a maximální zatížení.

**Výrobce:** ROLLSPEED, S. L. (FENIX)

**Adresa:** Camino Alquerieta, 10/46470 - Massanassa, Valencie (Španělsko)

### 2.2. Platné předpisy

- Směrnice CE 2006/42 / EG pro strojní zařízení.
- BGV C1 (GUV 6. 175).
- BGG 912 (GUV 66. 15, GUV G-912).
- EN 12385-4: 2008-06.
- DIN EN 10305-3: 2010-05.

### 3. ZÁKLADNÍ BEZPEČNOSTNÍ POKYNY



Teleskopický stativ je průmyslový prvek navržený pro vertikální zdvih zátěže. Nikdy nesmí být používán pro zvedání osob.



Stativ umístěte pouze na pevném a rovném terénu a zkontrolujte, zda je ve svislé poloze. Nepoužívejte klíny nebo jakékoliv podložky pro jeho vyvážení.

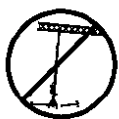

Zkontrolujte, zda jsou nohy správně sestaveny a zajištěny bezpečnostními kolíky.



Nikdy nezvyšujte zatížení, pokud si neověříte, že břemeno zatěžuje stativ pouze svisle.



Nikdy nepřekračujte maximální nosnost uvedenou na štítku stativu a v tomto návodu.



Pokud existuje pravděpodobnost silného větru nebo otřesů, zajistěte stativ pomocí popruhů. Nikdy nekurťujte stativ k vozidlu nebo jinému předmětu, který se může pohybovat.



Nikdy o stativ neopírejte žebřík ani se o něj nijak neopírejte, ať už se jedná o jakoukoli práci.



Dávejte pozor na římsy, balkony, světla aj., které se eventuálně nacházejí nad zvedaným stativem. Je také velmi důležité vyloučit přítomnost kabelů elektrického



vedení pod pracovní výškou stativu. Nikdy nepohybuje stativem se zdviženým břemenem, rizikové jsou i drobné úpravy umístění stativu.



Nikdy nestavějte stativ na jakémkoliv mobilní zařízení nebo vozidlo.

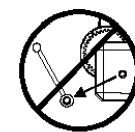

Před použitím stativu zkontrolujte stav lanka, které nesmí být poškozeno nebo špatně namotáno. **NIKDY NEPOUŽÍVETTE STATIV S VADNÝM LANKEM, PŘI POCHYBNOSTECH JE NUTNO JE VYMĚNIT.** Používejte pouze ocelové lanko popsané v návodu.



Po zvednutí zátěže zajistěte kliku.



Minimální zatížení pro bezproblémovou funkci brzdy je 25kg. Brzda nebude fungovat bez tohoto minimálního zatížení.



Na brzdový mechanismus nepoužívejte olej ani jiná maziva. Brzdové kotouče byly namazány výrobcem speciálním mazivem s tepelnou a tlakovou odolností. Jiné produkty mohou mít negativní vliv na funkci brzdy.



Pro přepravu stativu musí být všechny jeho části složeny.

## 4. PRÁCE SE STATIVEM

1. Stativ umístěte na pevný a rovný povrch.
2. Odstraňte výložníky (H) z jejich transportních podpěr (C) a vložte je do jejich pracovních pozic (G) a zajistěte bezpečnostními kolíky (K).
3. Otáčením kliky (I) nastavte stabilizátory výložníku (J) tak aby byl stativ ve vertikální poloze. Rovnováhu kontrolujete na bublinkové vodováze.
4. Umístěte na stativ břemeno tak, aby vůči stativu působilo pouze svisle dolů.

Minimální zatížení (pro správnou funkci brzdy) musí být 25 kg. Je možné ručně zafixovat zdvih bezpečnostními kolíky (A).

5. Zvedání: Otáčením kliky navijáku (B) ve směru hodinových ručiček zvedněte břemeno do požadované pozice a zkontrolujte, zda jsou bezpečnostní kolíky (A) aktivovány (T).

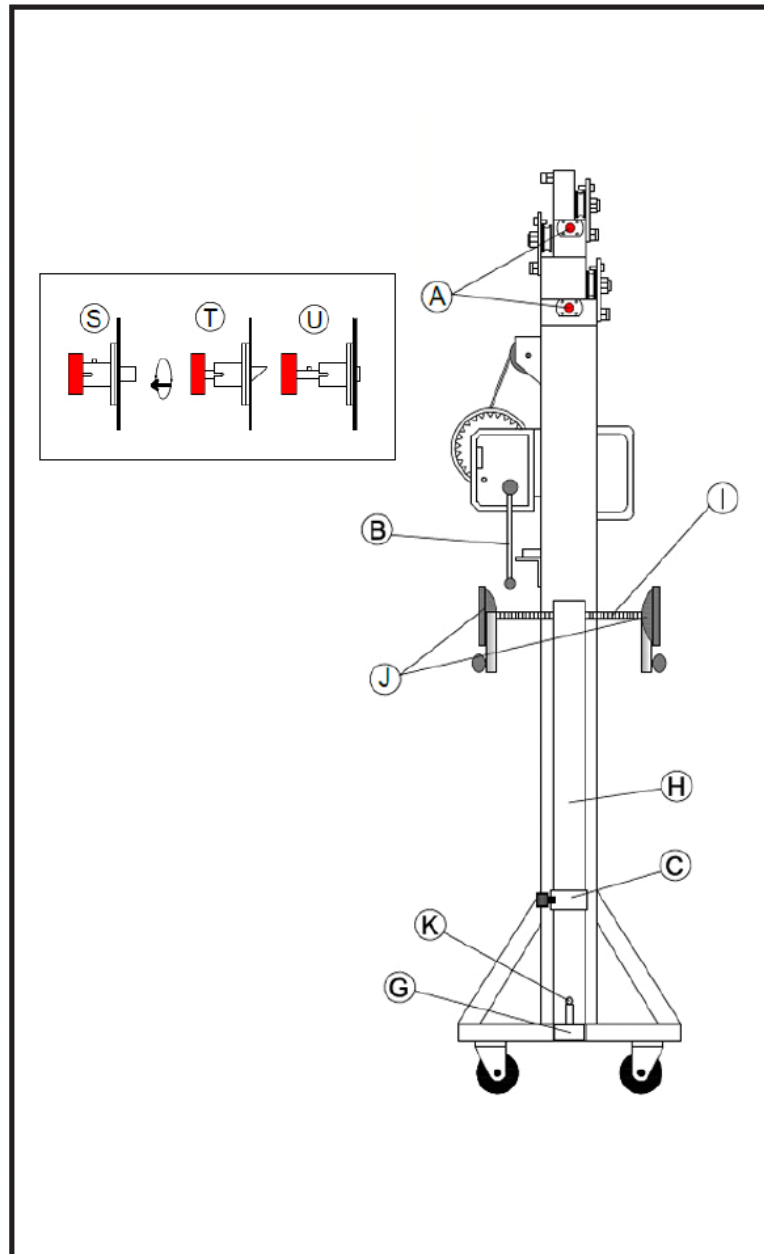

6. Snižování: uvolněte bezpečnostní kolíky (A) a uveďte je do polohy (U): mírně otočte klikou navijáku, abyste zvýšili zatížení (v normální pracovní pozici nelze kolíky uvolnit), a uvolněte bezpečnostní kolíky. Jakmile je kolík (A) odblokován, otáčejte klikou (B) navijáku proti směru hodinových ručiček, až je první profil zcela dole. Pokračujte stejně s dalším profilem až do uvedení stativu na jeho minimální výšku. Stativ může být zajištěn v libovolné mezipoloze, stejně jako při zvedání břemene, bezpečnostními kolíky (A) v poloze (S).

7. Pro přepravu stativu je nutné uvolnit bezpečnostní kolíky (A) a uvést je do stavu (U) a zasunout všechny profily. Profily je poté nutno zajistit kolíky v poloze (S).

## 5. ÚDRŽBA

1. Periodicky kontrolujte stav lanka. Pokud se zdá, že lanko má přerušené drátky nebo bylo skřípnuto, okamžitě jej vyměňte za nové.

Nikdy nepoužívejte stativ s lankem ve špatném stavu. Používejte pouze lanko z pozinkované oceli podle EN12385-4, pravoruční navíjení, maximální zatížení: 19600 N, pevnost v tahu: 1770 N/mm<sup>2</sup>, průměr: 6 mm, délka: 12 + 1m

2. Stativ je **namazán** z výroby. Přesto se, v závislosti na četnosti používání, doporučuje periodické mazání korunky navijáku, závitové tyče, stabilizačních výložníků a profilů.

### **VAROVÁNÍ: NEMAZEJTE BRZDOVÝ MECHANISMUS**

Na brzdový mechanismus nepoužívejte olej ani jiná maziva. Brzdové kotouče byly namazány výrobcem speciálním mazivem s tepelnou a tlakovou odolností. Jiné produkty mohou mít negativní vliv na funkci brzdy.

3. Teleskopický stativ MEGARA 300 musí být minimálně jednou ročně zkontrolován odborníkem.

4. Používejte pouze originální náhradní díly a výrobek nijak nemodifikujte, v opačném případě může dojít ke ztrátě záruky.

5. Chcete-li požádat o jakékoli náhradní díly, obraťte se na výrobce nebo autorizovaného distributora pro vaši oblast.

## 6. SPECIFICKÁ RIZIKA

### **SELHÁNÍ BRZDOVÉHO SYSTÉMU**

Může k ní dojít kvůli poruše samotného brzdového systému nebo kvůli špatné instalaci. Představuje vážné riziko pádu zátěže na obsluhu nebo jiná zařízení.

### **ZTRÁTA STABILITY**

Pokud je stativ umístěn na šikmém nebo nerovném povrchu, hrozí riziko ztráty jeho stability, kdy může dojít k jeho převrácení s rizikem vážných úrazů pro obsluhu i ostatní přítomné osoby.

### **PROPAD ZÁTĚŽE NA JINOU ÚROVEŇ**

U zvedacího zařízení existuje vážné riziko, že se zvednuté břemeno propadne na jinou úroveň v důsledku selhání zabezpečovacího mechanismu, opotřebení dílů, nečistot apod., nebo nesprávného použití stativu (například je-li překročeno maximální zatížení). Náhlý propad zvednutého břemene představuje pro obsluhu i ostatní přítomné osoby vážné riziko.

### **RIZIKO ÚRAZU**

Osoby, které procházejí nebo pracují v blízkosti stativu, mohou být příležitostně ohroženy, například pokud došlo ke ztrátě stability, poruše konstrukčních nebo zabezpečovacích prvků, nebo pro vlastní neopatrnost při manipulaci nebo pohybu kolem stativu.

## **7. PREVENCE RIZIK**

### **PREVENCE SELHÁNÍ BRZDOVÉHO SYSTÉMU**

Příslušenství s navijákem vyhovujícím předpisům uvedeným ve směrnici BGV C1, zejména DIN 56925 a DIN EN 292.

### **PREVENCE ZTRÁTY STABILITY**

Pro zajištění správné stability slouží tato opatření:

- Profesionalizace a školení obsluhy a zvyšování povědomí o riziku zvedání břemen.
- Různá bezpečnostní zařízení a dodržování pokynů od výrobce, pro zvýšení stability, například:
- Zajištění stativu bezpečnostními čepy ihned po zvednutí.
- Neustálá kontrola bublinkové vodováhy.
- Dodržování maximálního zatížení.
- Pečlivé hlídání maximálního sklonu, kdy lze stativ bezpečně použít.

### **PREVENCE PROPADU ZÁTĚŽE NA JINOU ÚROVEŇ**

#### **PREVENCE RIZIKA ÚRAZU**

Propadu zátěže na jinou úroveň může být zabráněno použitím homologovaných bezpečnostních prvků, např. bezpečnostního kolíku, který fixuje vnitřní profil stativu ve své pracovní poloze (takže lanko nadržuje zátěž) a zabraňuje poklesu. V případě přerušení lanka působí brzdový systém automaticky. Pozinkované ocelové prvky pozinkované jsou chráněny před oxidací a korozí.

Rizika lze také minimalizovat pomocí správné údržby stativu. Uživatel musí provádět pravidelné kontroly bezpečnostních prvků a provést nezbytné opravy v případě zjištění nedostatků. Dopady rizik mohou být dále sníženy omezením přístupu osob k používanému stativu a zajištěním řádného proškolení obsluhy a poučením osob pohybujících se v blízkosti stativu během každé akce.